

# AR 40

**Dienstgewicht:**  
3.500 kg

**Motorleistung:**  
29,4 kW (40 PS)

**Schaufelinhalt:**  
0,5 - 0,6 m<sup>3</sup>



 **Weycor**  
BY ATLAS WEYHAUSEN

# AR 40



## KOMPAKT, WENDIG UND VOLL INNERER WERTE.

**weycor Radlader sind mehr als die Summe ihrer Teile. Sie sind gelebte Leidenschaft. Für die Faszination Technik. Für Qualität „Made in Germany“.**

Der AR 40 zeichnet sich durch seine kompakten Maße und einen kleinen Wendekreis aus. Ideale Voraussetzungen also für den Einsatz im Garten- und Landschaftsbau, der Landwirtschaft oder auf engen Baustellen.

Dabei steckt auch der „kleine“ AR 40 voll innerer Werte, die man so an weycor Radladern schätzt: Standfestigkeit, hohe Lebensdauer und beeindruckende Leistungsdaten.

Gemäß der Philosophie von ATLAS Weyhausen, stets die bestmögliche Lösung im Fokus zu haben, verfügt auch der AR 40 über technische Highlights, die man sonst nur bei größeren Radladern erwarten darf. Dazu gehört auch die ungewöhnliche Ausstattungsvielfalt von zwei verschiedenen Kabinenformen.



# WEYCOR: KRAFTVOLL, PRÄZISE, VERLÄSSLICH.



## • MODERNSTE KINEMATIK

Bewährte weycor Kinematik mit hohen Reißkräften und exzellenten Hubhöhen. Nach oben verjüngte Ladeschwinge für beste Sicht auf das Anbauwerkzeug.



## • EINFACHER SERVICE

Schnelle, leichte Wartung und Pflege durch zentral zusammengefasste, gut zugängliche Servicepunkte.



## • HYDRAULISCHE SCHNELLWECHSEL-EINRICHTUNG

Gestattet den sekundenschnellen Wechsel des Anbauwerkzeuges und macht den Radlader zum Alleskönner.



## • KNICKPENDELGELENK

Für hervorragende Geländegängigkeit und Wendigkeit. Durch tief liegenden Schwerpunkt selbst im Gelände einzigartige Standsicherheit.



## • EINZIGER HERSTELLER MIT SEPARATEM INCHPEDAL

Weniger Verschleiß und Kraftstoffverbrauch: Denn anders als beim kombinierten Brems-/Inchpedal ist hier die Gefahr, gegen die Betriebsbremse zu fahren, ausgeschaltet.

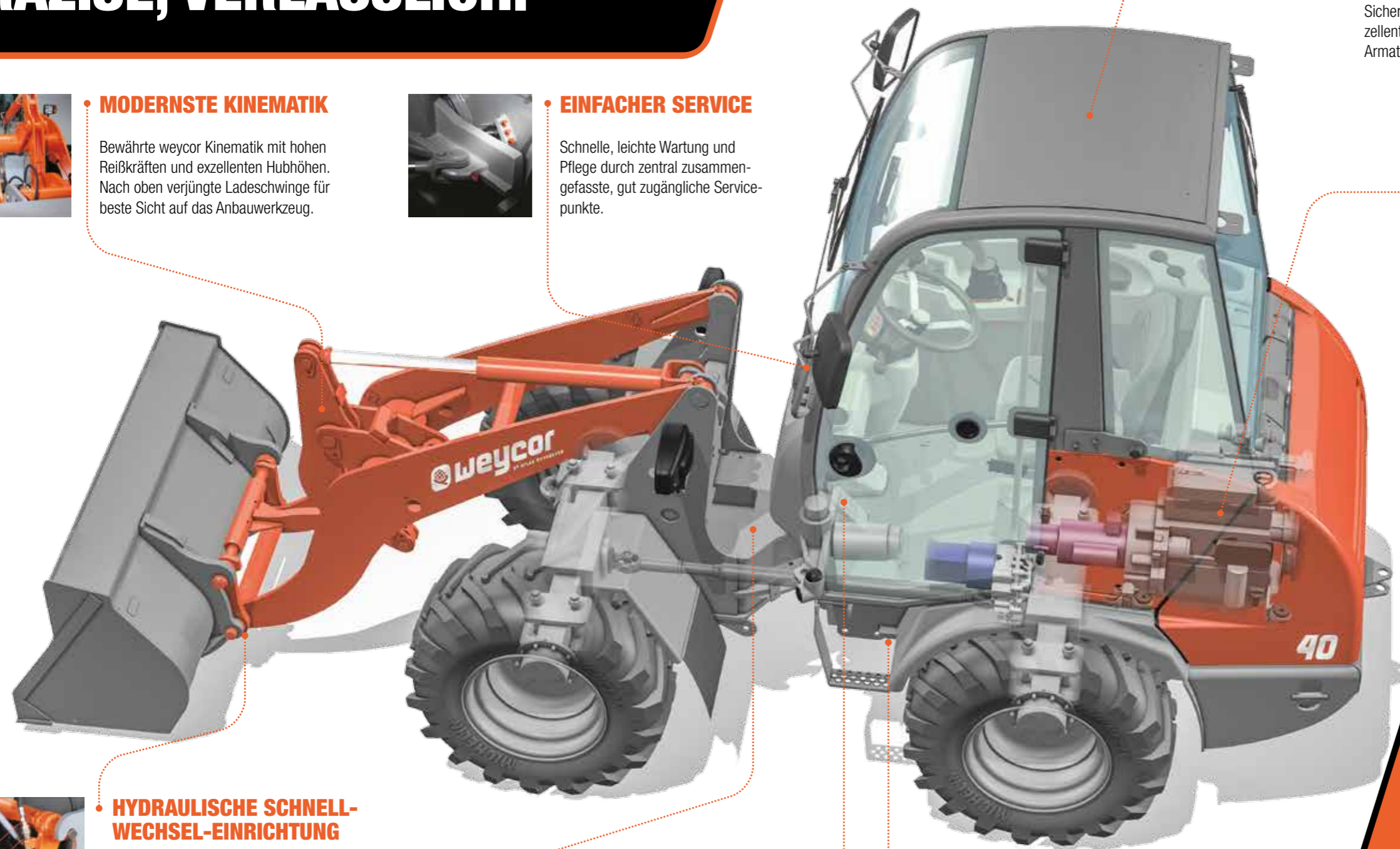

## • OPTIONALE KOMFORTKABINE

Sicheres, ermüdungsfreies Arbeiten durch exzellente Rundumsicht, übersichtlich angeordnete Armaturen und ergonomische Gestaltung.

## • KRAFTVOLLER ANTRIEB

weycor Radlader sind mit modernen Motoren ausgestattet, die beruhigend hohe Kraftreserven für schwierige Einsätze mit zeitgemäßen, niedrigen Emissionswerten verbinden.



## PERKINS-MOTOREN-TECHNOLOGIE

### 403D-15T

Der Perkinsmotor 403D-15T erfüllt die Emissionsrichtlinien EPA TIER 4. Der Motor zeichnet sich durch eine kompakte Bauweise und geringen Kraftstoffverbrauch aus. Die Baureihe 400 bietet hohes Drehmoment bei niedriger Drehzahl und die intelligente Regelung optimiert Ansprechverhalten und Lastaufnahme.

## • TIEFER SCHWERPUNKT

Durch den tief liegenden Schwerpunkt haben weycor Radlader auch unter extremen Bedingungen eine hohe Kippstabilität.

# AR 40

## TECHNISCHE DATEN

### MOTOR

<b>Fabrikat</b> .....	Perkins Dieselmotor 403D-15T
<b>Bauart</b> .....	wassergekühlt
<b>Leistung***</b> .....	29,4 kW (40 PS) bei 2.800 min <sup>-1</sup>
<b>Max. Drehmoment</b> ....	112 Nm bei 1.800 min <sup>-1</sup>
<b>Hubraum</b> .....	1.496 cm <sup>3</sup>
<b>Zylinderzahl</b> .....	3 in Reihe

### ELEKTRISCHE ANLAGE

<b>Betriebsspannung</b> ....	12 V
<b>Batterie</b> .....	12 V / 66 Ah
<b>Generator</b> .....	14 V / 65 A
<b>Starter</b> .....	12 V / 2,0 kW

### FAHRANTRIEB

- Grenzlastregulierter hydrostatischer Fahrtrieb mit Druckabschneidung und geschlossenem Kreislauf, auf alle 4 Räder wirkend
- Fahrbereiche gültig für die Standardbereifung:  
Arbeitsgang 0-6,5 km/h  
Straßengang 0-20 km/h
- 1. und 2. hydraulischer Gang unter Last schaltbar, Vorwärts-/Rückwärtsfahrt unter Last schaltbar
- Betätigung Vorwärts-/Rückwärtsfahrt, Fahrstufen und 0-Stellung über weycor Joystick
- Steuerung des Fahrtriebs durch Fahrpedal und separates Inchpedal zur optimalen Verteilung der hydraulischen Leistung auf Schub- und Hubkräfte

### BREMSEN

**Betriebsbremse:** Trommelbremse an der Vorderachse, über Kardan auf alle 4 Räder wirkend. Zusätzliche Bremsfunktion, über Inchpedal und hydrostatischen Fahrtrieb auf alle 4 Räder wirkend.

**Feststellbremse:** Trommelbremse betätigt über Seilzug, auf alle 4 Räder wirkend, mit Abschaltung des Fahrtriebs.

### ACHSEN

Starrachsen mit Planetenuntersetzung in den Radnaben, 45%-Selbstsperrdifferential in der Vorderachse.

### LENKUNG

- Vollhydraulische zentrale Knickpendel lenkung
- Vorder- und Hinterräder laufen in einer Spur
- Knickwinkel beidseitig 40°, Pendelung ±12° im Hinterwagen
- Lenkhydraulikbetriebsdruck 175 bar
- Notlenkeigenschaft

### BEREIFUNGEN

**Standard:** 15.0/55-17 – Vielweckreifen für Erdbaumaschinen, besonders bodenschonend GaLa-Bau

**Sonderbereifung:** 11.5/80-15.3 MPT – Vielweckreifen für Sand- und Kiesböden, Forstboden, Straßen und Wege

Weitere Sonderbereifung auf Anfrage

### HYDRAULIK

- Zahnradpumpe für Lade- und Lenkhydraulik
- Prioritätsventil bevorzugt die Lenkung
- 3. Steuerkreis
- Ladehydraulik mechanisch vorgesteuert, betätigt über weycor Joystick, inkl. einrastbarer Schwimmstellung
- Betriebsdruck 275 bar, Fördermenge 39 l/min

### LADEINRICHTUNG

- Kraftvolle und robuste Z-Kinematik mit hoher Reißkraft
- Hydraulische Schnellwechseinrichtung
- Bedienung aller Funktionen über weycor Joystick
- Automatische Mittenstellung Joystick
- Parallelführung bei Palettengabelbetrieb
- Automatische Schaufelrückführung in Grabstellung
- Mech. Verriegelung gem. StVZO für Straßenfahrt
- Heben 4,0 s**
- Senken 3,5 s**
- Auskippen 1,0 s**

### FÜLLMENGEN

Kraftstoff .....	70 Liter
Hydrauliköl .....	28 Liter
Motoröl .....	3 Liter
Vorderachse .....	4 Liter
Hinterachse .....	3,5 Liter
Getriebe .....	0,65 Liter
Kühlflüssigkeit .....	6 Liter

## SERIENAUSSTATTUNG

### INKLUSIVE

- weycor Canopy-Kabine mit Überrollbügel
- Einhebelbedienung über weycor Joystick
- Fahrbereichsanzeige, Vorwärts-/Rückwärtsfahrt
- Fahrzeugbeleuchtung gem. StVZO
- Individuell verstellbarer Fahrersitz
- Warnleuchten für Motoröldruck, Motorüberhitzung, Hydrauliköltemperatur, Batterieladung, Feststellbremse, Luftfilterüberwachung
- Zentrales Armaturenbrett mit Anzeigen für Vorglühen, Kraftstoffvorrat, Betriebsstundenzähler

## OPTIONEN

### TECHNISCHE OPTIONEN

- Batterie Hauptschalter
- Sonderlackierungen und Sonderöle
- Zyklonvorabscheider
- Anhängerkupplung
- Schallisolierte ROPS-Kabine
- Außenrückspiegel klappbar
- Regulierbare Frontscheibenbelüftung
- Scheibenwisch- und -waschanlage vorne und hinten
- Sonnenblende, Innenleuchte, Stauraum
- Wärmeschutzisolierte Panoramaverglasung
- Ausstellfenster links, rechtes Fenster feststellbar
- Wasserheizung mit Wärmetauscher und 3-Stufengebläse
- Codierte Wegfahrsperr
- Radioausstattung
- Rundumleuchte

Weitere Optionen auf Anfrage

### TECHNISCHE ANGABEN AR 40 MIT STANDARDSCHAUFEL

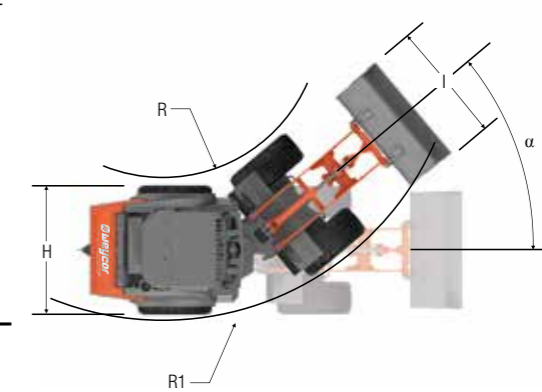
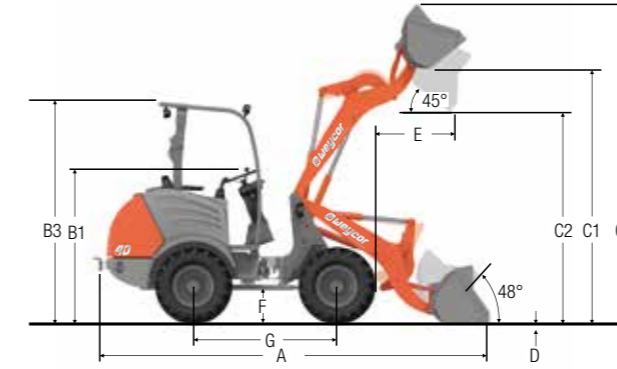

A	4.355 mm
B1	1.696 mm
B2	2.380 mm*
B3	2.447 mm
C	3.615 mm
C1	2.940 mm
C2	2.340 mm
D	20 mm
E	502 mm
F	400 mm
G	1.715 mm
H	1.500 mm
I	1.550 mm
R	1.605 mm
R1	3.150 mm
alpha	40°

### TECHNISCHE ANGABEN AR 40 MIT PALETTENGABEL

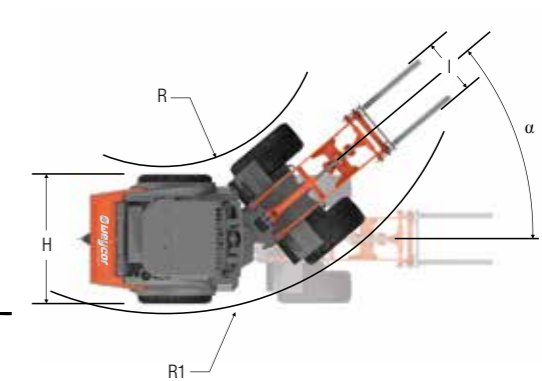
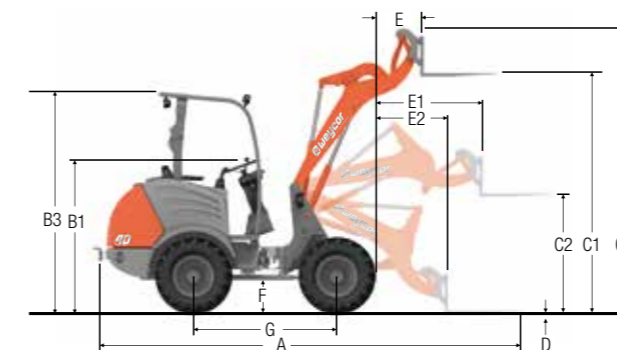

A	4.855 mm
B1	1.696 mm
B2	2.380 mm*
B3	2.447 mm
C	3.325 mm
C1	2.725 mm
C2	1.180 mm
D	75 mm
E	245 mm
E1	1.010 mm
E2	565 mm
F	400 mm
G	1.715 mm
H	1.500 mm
I	1.030 mm
R	1.605 mm
R1	3.150 mm
alpha	40°

\* Maß mit Kabine

### SCHAUFELAUSWAHLTABELLE

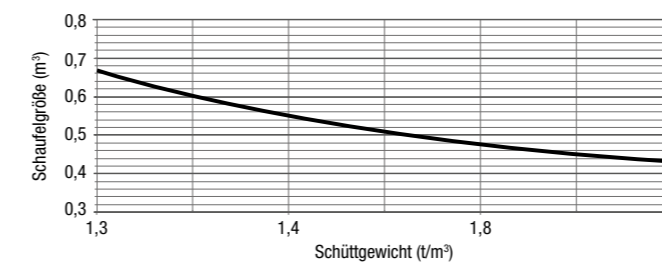

### TABELLE SPEZIFISCHER GEWICHTE IN t/m³

Bauwirtschaft	Industrie	
Beton .....	Asche .....	Thomasmehl .....
1,9	0,7	2,2
Erde (trocken) .....	Braunkohlebrikett .....	Torf (nass) .....
1,5	0,8	1,1
Erde (nass) .....	Eisen .....	Torf (trocken) .....
2,0	7,8	0,4
Fels (gebrochen) .....	Eisenerz .....	Volldünger .....
2,4	2,3	1,0
Granit .....	Glasbruch .....	
1,8	1,9	
Kalkstein .....	Gaskoks .....	
1,6	0,4	
Kies (trocken) .....	Holz .....	
1,9	0,8	
Kies (nass) .....	Kohle .....	
2,1	1,2	
Lehm .....	Papier .....	
1,7	0,9	
Mörtel .....	Schlacke (Sand) .....	
2,2	1,0	
Sand (trocken) .....	Schlacke (fest) .....	
1,9	2,7	
Sand (nass) .....		
2,1		
Sandstein .....		
2,4		
Schiefer .....	<b>GaLa-Bau, Landwirtschaft</b>	
2,2	Frucht (Mais, Rüben) .....	
Schlamm .....	0,7	
2,1	Getreide .....	
Schotter .....	0,6	
1,5	Heu .....	
Streusalz .....	0,3	
1,3	Käil .....	
Ton .....	1,1	
1,6	Kompost .....	
Zement .....	1,0	
1,7	Mehl .....	
Ziegelstein (gestapelt) .....	0,5	
1,8	Mergel (nass) .....	
	2,3	

## BETRIEBSDATEN

<b>Schaufelinhalt SAE</b>	0,5 m³
<b>Spurweite</b>	1.070 mm
<b>Wenderadius über Schaufelkante außen</b>	3.150 mm
<b>Reißkraft</b>	3.170 daN
<b>Schubkraft</b>	2.500 daN
<b>Kipplast gestreckt</b>	2.719 kg
<b>Kipplast geknickt</b>	2.422 kg
<b>Hubkraft Bodenlage</b>	2.340 daN
<b>Dienstgewicht</b>	3.500 kg

### Abweichende Daten Palettengabeinsatz (500 mm Lastschwerpunktstand)\*

<b>Statische Kipplast geknickt</b>	1.875 kg
<b>Hubkraft</b>	1.600 daN
<b>Nutzlast 80% ebenes Gelände**</b>	1.500 kg
<b>Nutzlast 60% unebenes Gelände***</b>	1.125 kg

### Geräuschpegel

<b>Gemittelter Schalleistungspegel L<sub>WA</sub><sup>(1)</sup></b>	99,7 dB(A)
<b>Garantierter Schalleistungspegel L<sub>WA</sub><sup>(2)</sup></b>	101,0 dB(A)
<b>Schalldruckpegel L<sub>PA</sub><sup>(3)</sup></b>	83,0 dB(A)
<b>Vibrationswerte Hand- / Arm- / Ganzkörpervibration<sup>(4)</sup></b>	< 2,5/0,5 m/s <sup>2</sup>

\* Verfahren der Lasten grundsätzlich in Bodenlage.

\*\* Nach ISO 8313 und EN 474-3. \*\*\* Nach ISO 14396, EU RL97/68/EC.

(1) Nach 2000/14/EG und Anhänge. (2) Nach 2000/14/EG und Anhänge.

(3) Nach ISO 6396. (4) Nach ISO 8041.

# PRODUKTÜBERSICHT

## Baureihe S



**AR 30**

2.150 kg  
24,6 kW (33,5 PS)  
0,32 - 0,45 m³



**AR 35**

2.500 kg  
24,6 kW (33,5 PS)  
0,34 - 0,45 m³



**AR 35 Super**

2.875 kg  
29,4 kW (40,0 PS)  
0,34 - 0,50 m³



**AR 40**

3.500 kg  
29,4 kW (40,0 PS)  
0,50 - 0,60 m³

Dienstgewicht

Motorleistung

Schaufelinhalt

Dienstgewicht

Motorleistung

Schaufelinhalt

Dienstgewicht

Motorleistung

Schaufelinhalt

Dienstgewicht

Motorleistung

Schaufelinhalt

Dienstgewicht

Motorleistung

Schaufelinhalt

## L

**AR 60**

4.300 kg / 4.650 kg  
36,5 kW (50,0 PS)  
0,65 - 1,00 m³

**AR 65<sup>B</sup>**

5.150 kg  
54,0 kW (73,0 PS)  
0,80 - 1,05 m³

**AR 75<sup>B</sup>**

5.760 kg  
54,0 kW (73,0 PS)  
1,00 - 1,25 m³

**AR 75<sup>B</sup> S**

6.280 kg  
54,0 kW (73,0 PS)  
0,80 m³

**AR 75<sup>B</sup> T**

6.000 kg  
54,0 kW (73,0 PS)  
1,00 m³

## XL

**AR 80<sup>B</sup>**

6.220 kg  
70,0 kW (95,0 PS)  
1,10 - 1,30 m³

**AR 85<sup>B</sup>**

7.000 kg  
80,0 kW (109,0 PS)  
1,30 - 1,50 m³

**AR 95<sup>B</sup>**

7.900 kg  
85,0 kW (115,5 PS)  
1,40 - 2,00 m³

**AR 95<sup>B</sup> Super**

8.200 kg  
95,0 kW (129,0 PS)  
1,40 - 2,00 m³

## XXL

**AR 105<sup>B</sup>**

9.450 kg  
105,0 kW (143,0 PS)  
1,60 - 2,00 m³

**AR 200<sup>B</sup>**

12.400 kg  
115,0 kW (156,0 PS)  
2,10 - 2,50 m³

**AR 250<sup>B</sup>**

13.800 kg  
160,0 kW (218,0 PS)  
2,40 - 3,00 m³

Die neuen gesetzlichen Vorgaben der Abgasemissionen zu erfüllen ist die eine Sache. Dabei spürbare Vorteile für unsere Kunden herauszuholen, die andere. Wir sind stolz, bei der Entwicklung der neuen Radlader-Generation das Eine wie das Andere geschafft zu haben: **Mehr Leistung – weniger Verbrauch**, dazu eine Reihe weiterer Innovationen, die im harten Baustelleneinsatz echte Wirkung zeigen. Und was drinsteckt, erkennen Sie jetzt auch von außen – am kleinen „e“ und dem neuen Produktnamen „weycor“.

**weycor ist eine Marke der ATLAS WEYHAUSEN GMBH.**

ATLAS WEYHAUSEN GMBH · D - 27793 Wildeshausen  
Telefon +49 (0) 44 31 - 98 10 · info@weycor.de · www.weycor.de

 **weycor**  
BY ATLAS WEYHAUSEN

Wir behalten uns das Recht vor, Spezifikationen und Ausführungen ohne Vorankündigung zu ändern. Irrtümer können nicht ausgeschlossen werden. Die technischen Angaben beziehen sich ausschließlich auf die Standardversion, die Abbildungen können von der Standardversion abweichen. Nicht alle Produkte sind in jedem Markt erhältlich.